

UDC 621.791:620.174
J 33



中华人民共和国国家标准

GB 7032 — 86

T型角焊接头弯曲试验方法

Method of bend test for T type fillet welded joint

1986 - 11 - 29 发布

1987 - 10 - 01 实施

国家标准局 批准

中华人民共和国
国家标准
T型角焊接头弯曲试验方法
GB 7032—86

*
中国标准出版社出版发行
北京西城区复兴门外三里河北街16号
邮政编码：100045

<http://www.bzcbs.com>

电话：63787337、63787447

1987年5月第一版 2004年11月电子版制作

*

书号：15169·1—4980

版权专有 侵权必究
举报电话：(010) 68533533

T型角焊接头弯曲试验方法

Method of bend test for T type fillet welded joint

本标准规定用T型角焊接试样，在静压下弯曲变形后，根据焊趾端有无裂纹及裂纹扩展的特征来评定碳素钢及低合金结构钢钢板的焊接性。

1 试件及试样

1.1 试件

1.1.1 试件的形状及尺寸如图1所示。

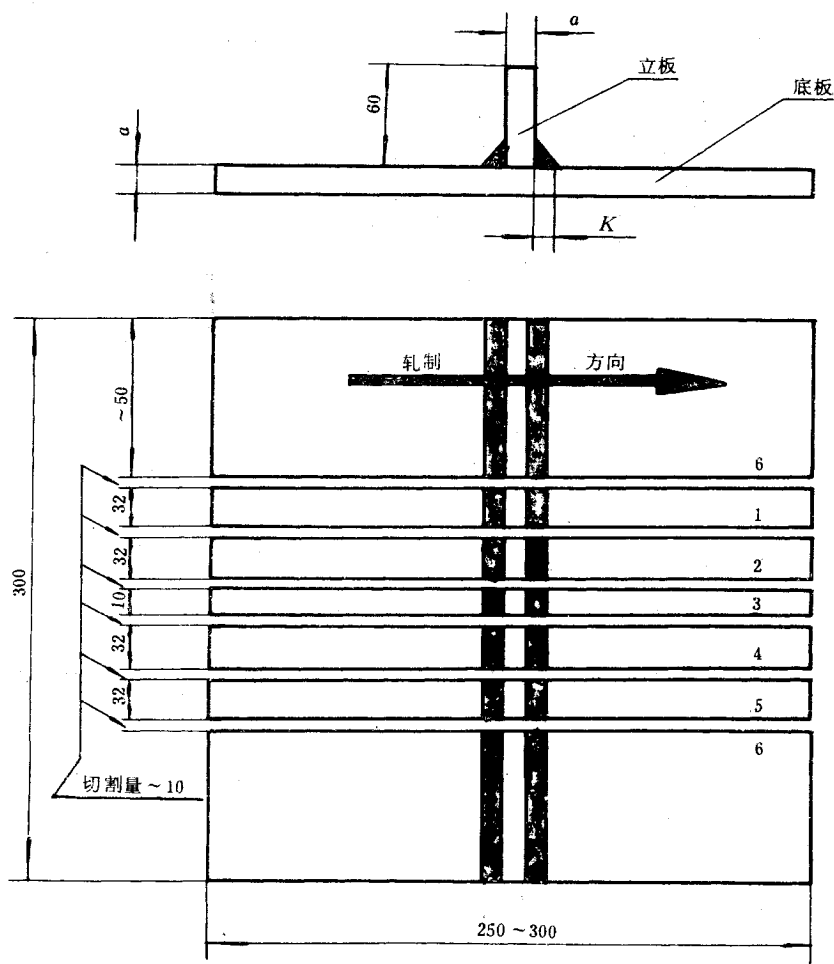

图1 试件的形状及尺寸

2、4—弯曲试样；1、5—备用试样；3—硬度或金相试样（当要求时）；6—舍弃