

UDC 666.22.01
N 05



中华人民共和国国家标准

GB 7962.7—87

无色光学玻璃测试方法 条纹度检测方法

Colourless optical glass test methods
Examination method for extent of stria

1987-05-25 发布

1987-12-01 实施

国家标准局 发布

本标准适用于无色光学玻璃条纹度的检测。

1 原理

当光线通过玻璃，若玻璃内部有条纹，光束将发生偏折，在光束截面上呈现条纹影像。

2 仪器

2.1 条纹仪的光路如图 1。



图 1

1—反射镜；2—光源；3—聚光镜；4—光阑；
5—滤光片；6—被检玻璃；7—投影屏

2.2 采用强光光源，在正常工作时投影屏上照度不小于 20 lx。

2.3 检测边长或直径小于 150 mm 的玻璃时聚光镜的组合焦距为 40~50 mm。检测边长或直径小于 300 mm 的玻璃时，则组合焦距为 80~100 mm。

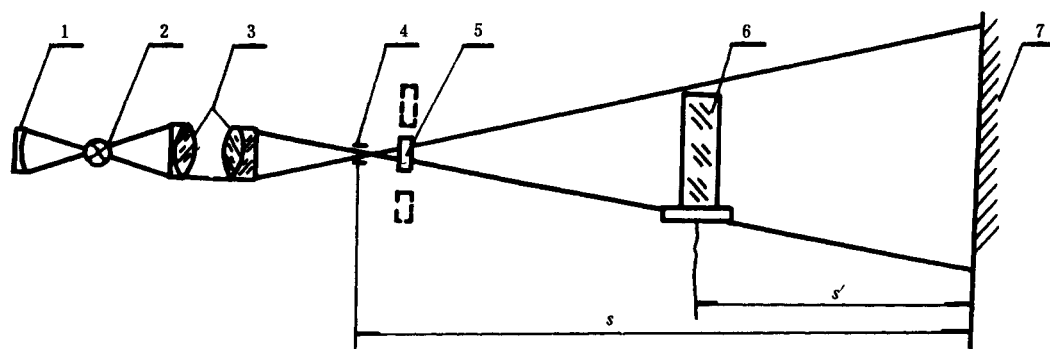
2.4 有直径为 1 ± 0.05 mm、 2 ± 0.05 mm、 4 ± 0.05 mm 的光阑各一个，并能快速转换定位。

2.5 滤光片系厚度为 1 mm 的有色光学玻璃，其牌号为 AB4、AB5、AB6、AB7、AB16、LB11、QB22 各 1 块，并可快速转换。

2.6 液槽用透过率高、化学稳定性好、无条纹的无色光学玻璃制成，光洁度 $B = IV$ ，工作面抛光。

2.7 投影屏的受光面涂以 250 目净白细石膏粉。

3 被检玻璃

折射率大于 1.65 的玻璃，被测面应抛光。折射率小于 1.65 的玻璃，被测面细磨。