

# A0-夹具体底座

全部 6.3

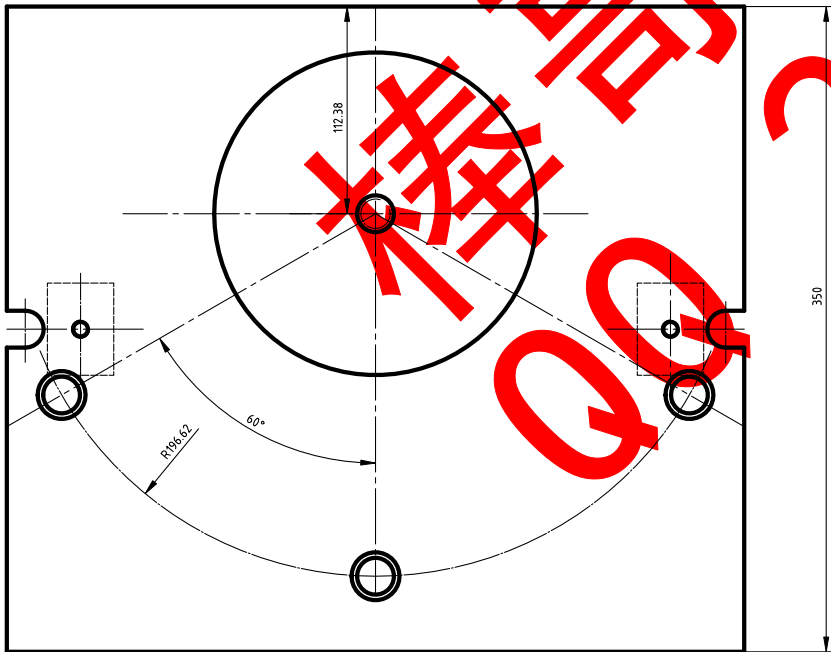
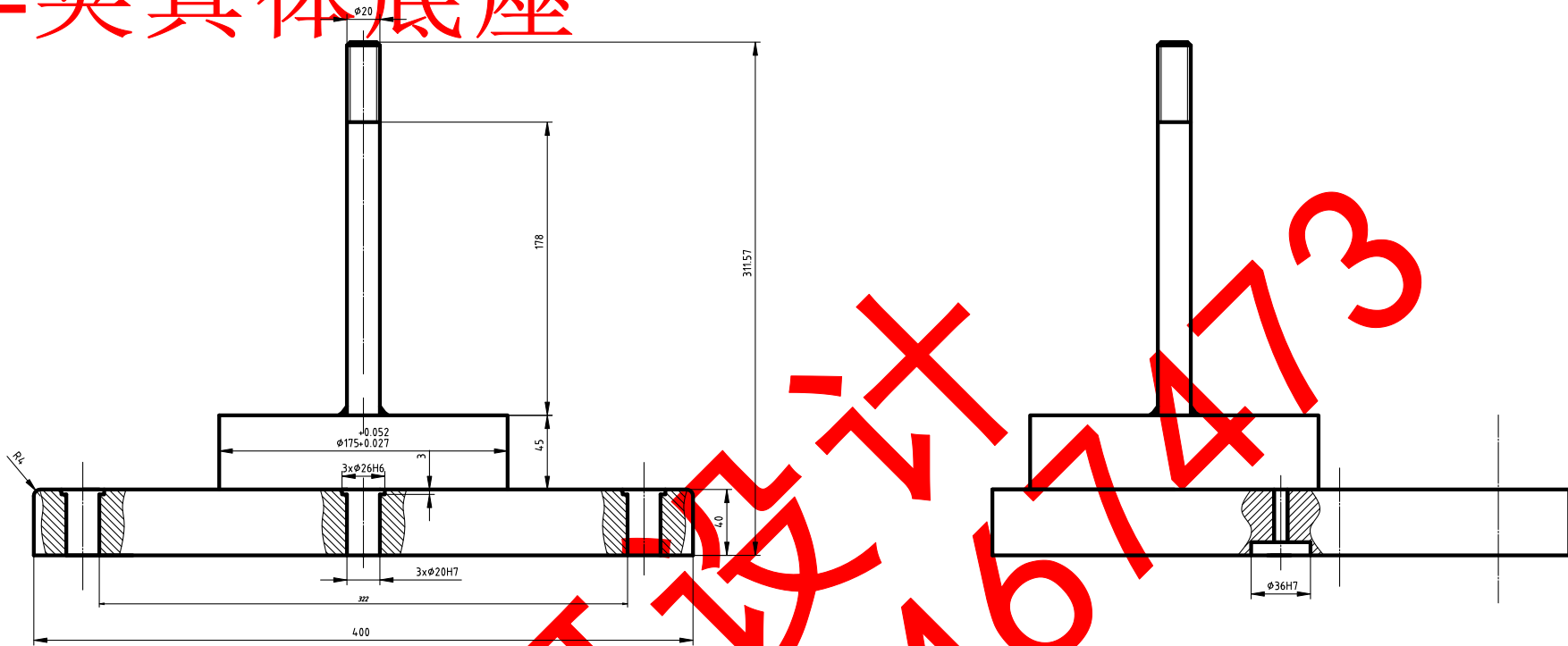

## 技术要求

- 1、材料45钢，表面淬火；
- 2、焊缝不应有未填满的弧坑、气孔、熔渣杂质、基本材料烧伤等缺陷。

		45钢		太湖学院	
设计		审核		夹具底座	
工艺		检验			
材料		热处理			

# A0-夹具总装配图

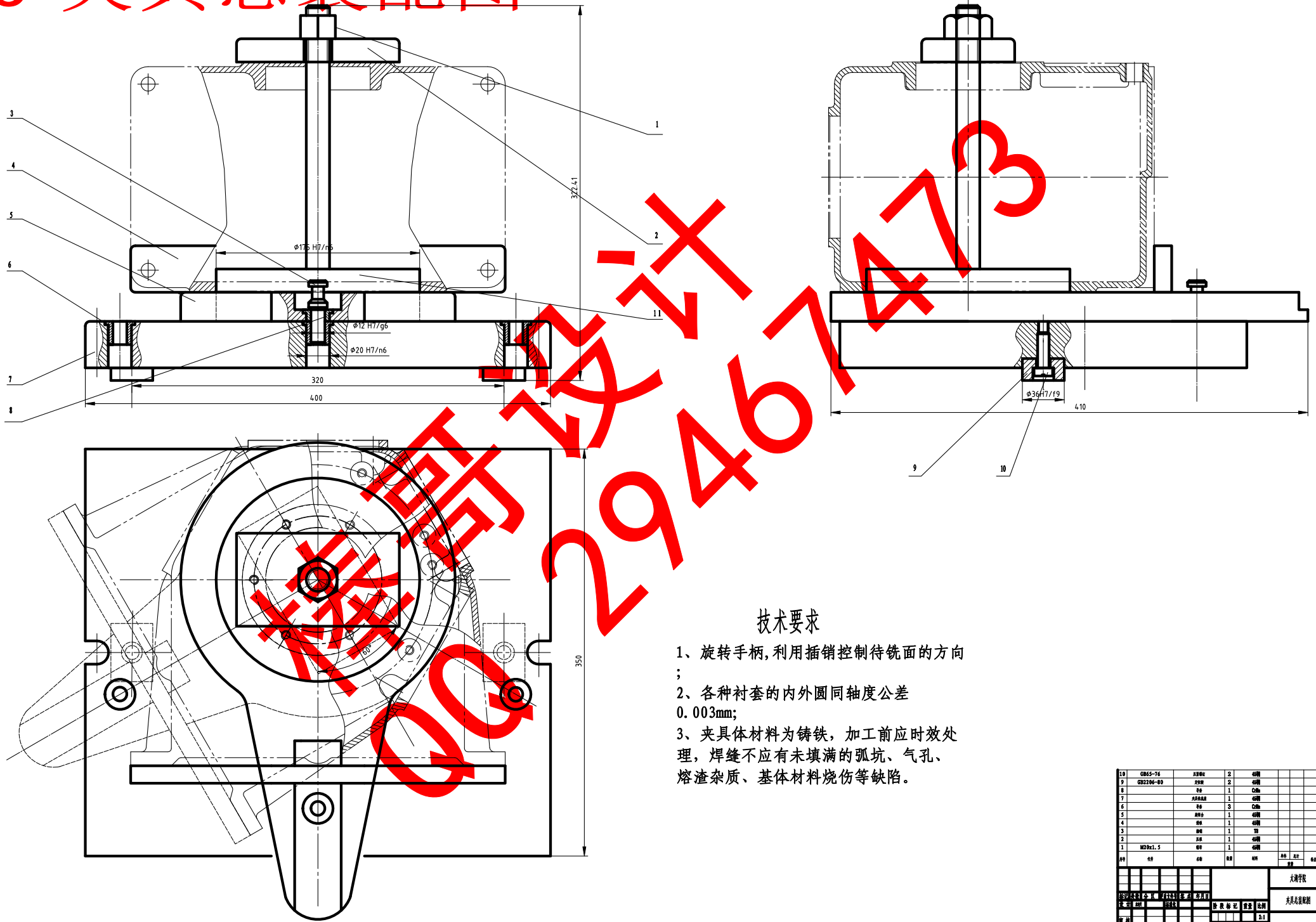

## 技术要求

- 1、旋转手柄, 利用插销控制待铣面的方向 ;
- 2、各种衬套的内外圆同轴度公差 0.003mm;
- 3、夹具体材料为铸铁, 加工前应时效处理, 焊缝不应有未填满的弧坑、气孔、熔渣杂质、基体材料烧伤等缺陷。

10	GB55-76	AX90	2	45钢			
9	GB2206-80	AX90	2	45钢			
8		Ca	1	Ca			
7		AX90A	1	45钢			
6		Ca	3	Ca			
5		AX90	1	45钢			
4		AX	1	45钢			
3		AX	1	45			
2		AX	1	45钢			
1	M20x1.5	AX	1	45钢			
材料	HT	HT	HT	HT	HT	HT	HT
比例							
设计							
审核							
工艺							

# A1-旋转台面

其余  $\sqrt[6.3]{}$

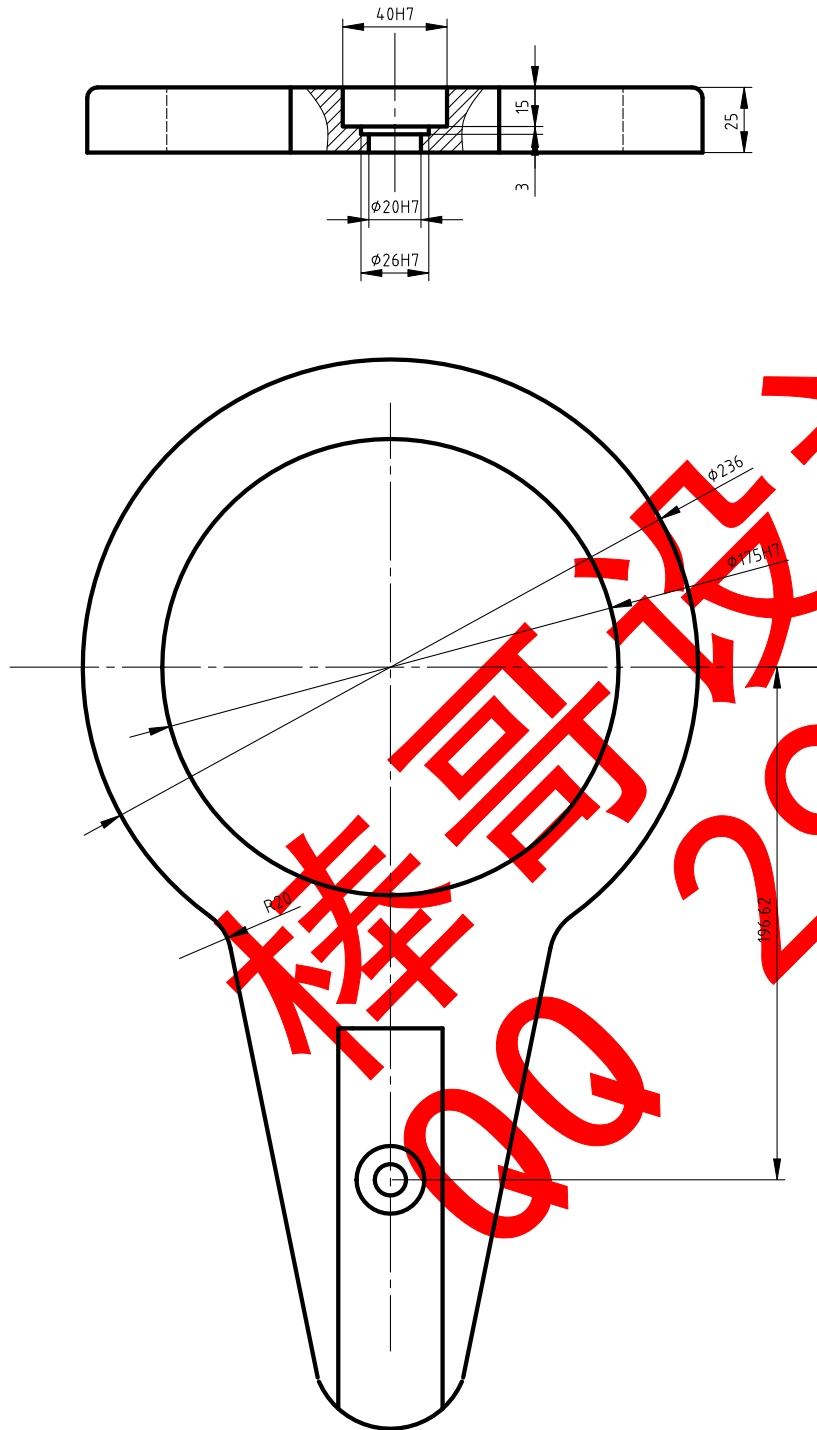

## 技术要求

- 1、热处理：淬火HRC33-38；
- 2、未注明倒圆角半径均为4。

				45钢		太湖学院	
标记	数量	分区	图样代号	姓名	年月日	旋转台面	
设计	审核	批准	5/1	阶段标记	重量	比例	
审核						1:3	
工艺		批准		共	张	第	张

# A2-滑板

全部  $\nabla$  6.3

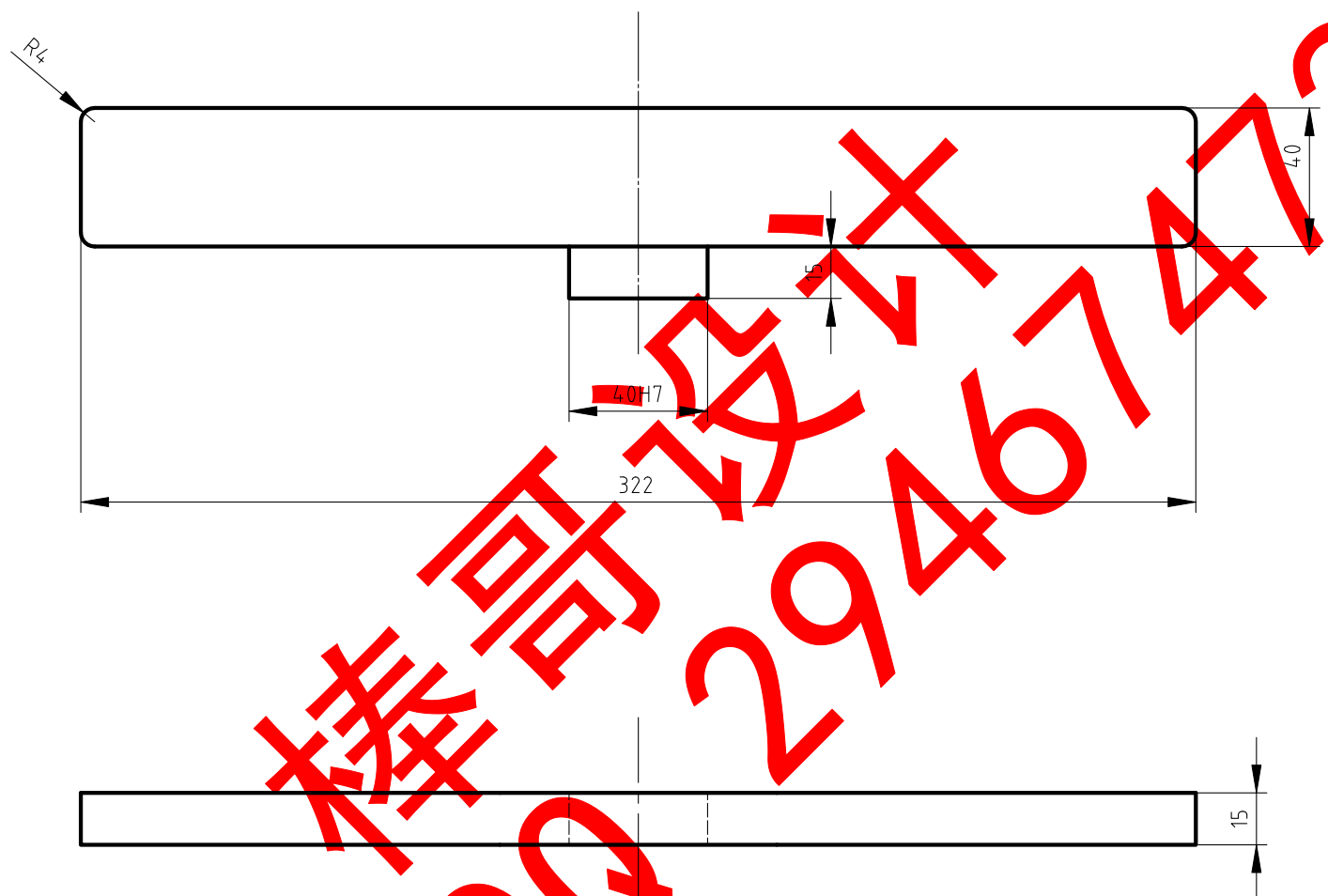

技术要求

热处理：淬火HRC40-45；

						45钢			太湖学院	
标记	处数	分区	更改文件号	签名	年月日				滑板	
设计	沈峰		标准化		5月	阶段	标记	重量	比例	
审核									1:3	
工艺			批准			共	张		第	张

# A2-压板

全部  $\nabla 6.3$

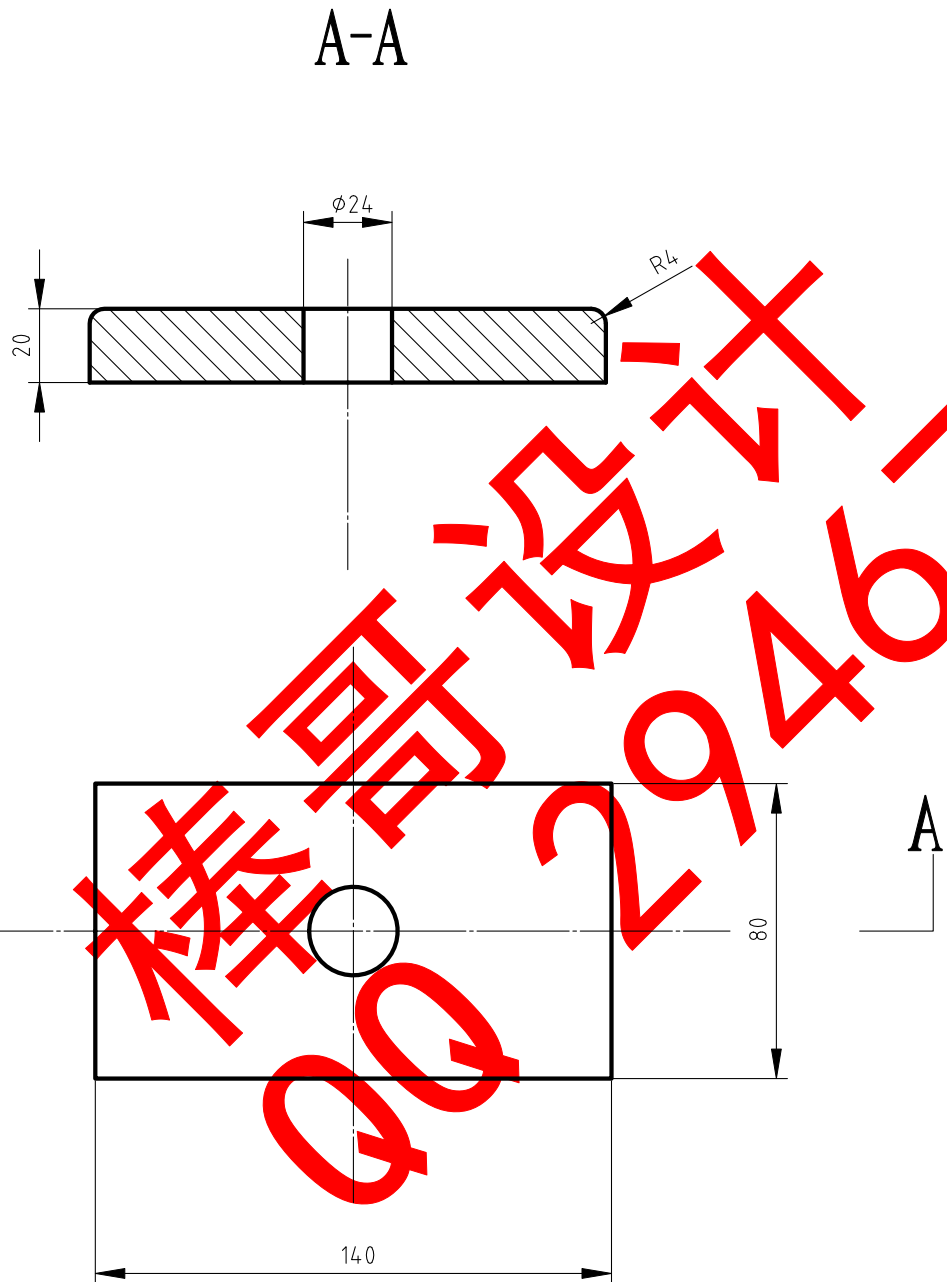

## 技术要求

热处理: 淬火HRC40-45;

						45钢			太湖学院	
标记	处数	分区	更改文件号	签名	年月日			压板		
设计	沈峰		标准化		5月	阶段	标记	重量	比例	
审核									1:3	
工艺			批准			共	张	第	张	

# A2-液压图

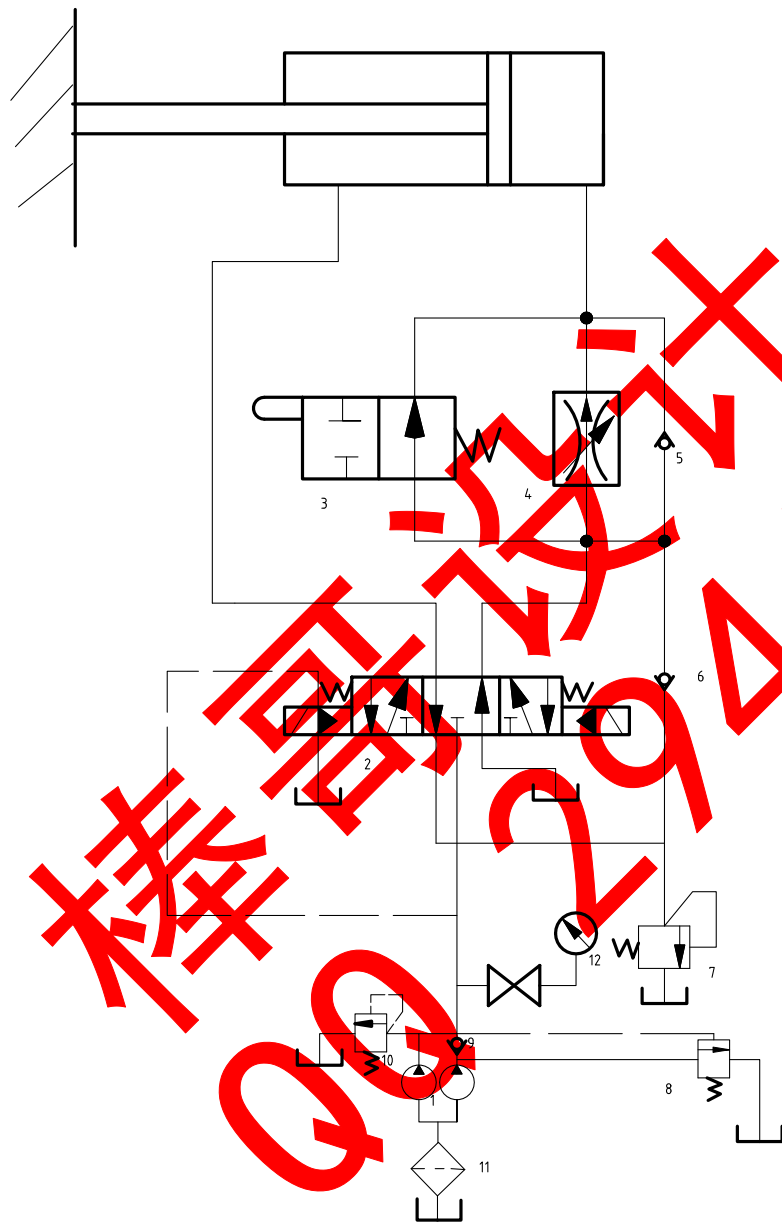

机械工业出版社  
 29467473

										太湖学院		
										液压系统图		
标记	处数	分区	更改文件号	签名	年月日	阶段标记		重量	比例			
设计	沈峰		标准化		5月				1:1			
审核						共张		第张				
工艺			批准									

其余  $\sqrt{6.3}$

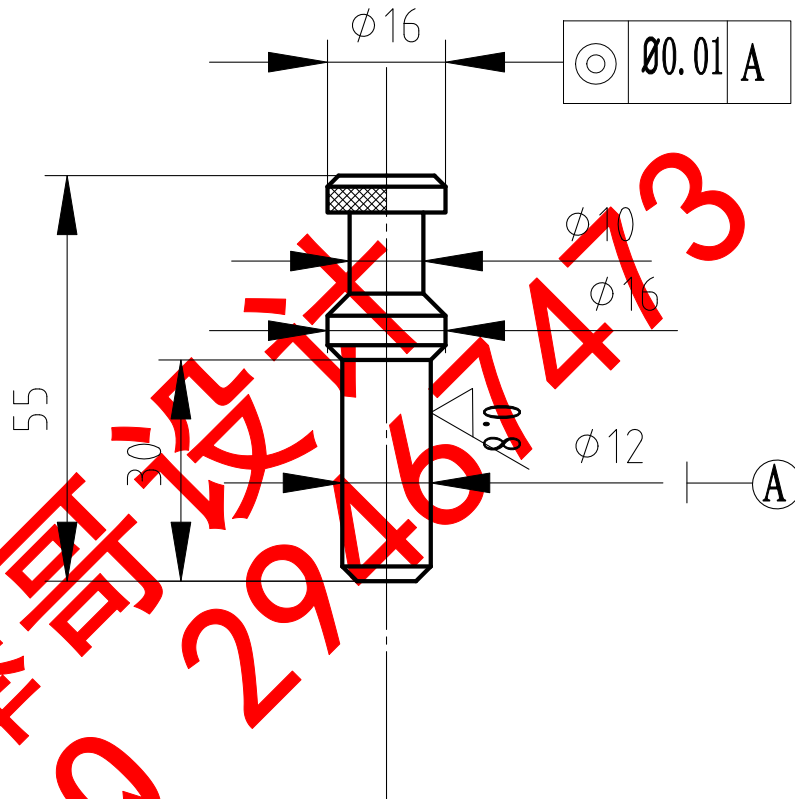

棒哥设计 29467473

## 技术要求

热处理：HRC55-60。

						T8	太湖学院	
标记	处数	分区	更改文件号	签名	年月日	阶段标记	重量	比例
设计	沈靖雯		标准化		5月			
审核						共 张	第 张	插销
工艺			批准					

其余  $\sqrt{6.3}$

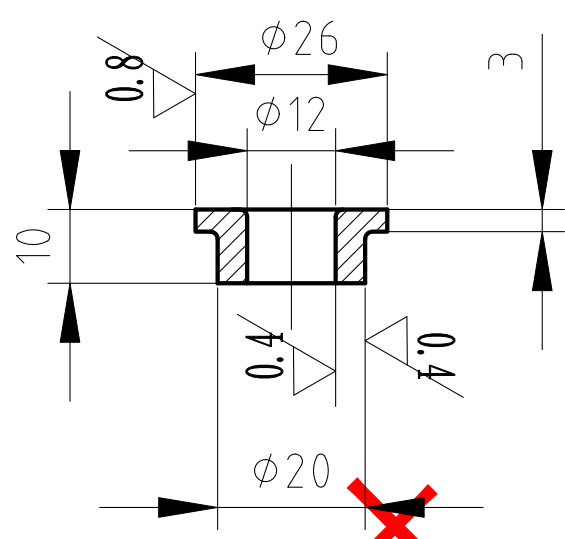

棒哥设计 29467473 QQ

### 技术要求

- 1、圆角半径为1mm;
- 2、热处理：淬火HRC60-64。

						CrMn			太湖学院	
									导套	
标记	处数	分区	更改文件号	签名	年月日	阶段标记	重量	比例		
设计	沈靖雯		标准化		5月					
审核						共 张		第 张		
工艺			批准							



其余  $\sqrt{6.3}$

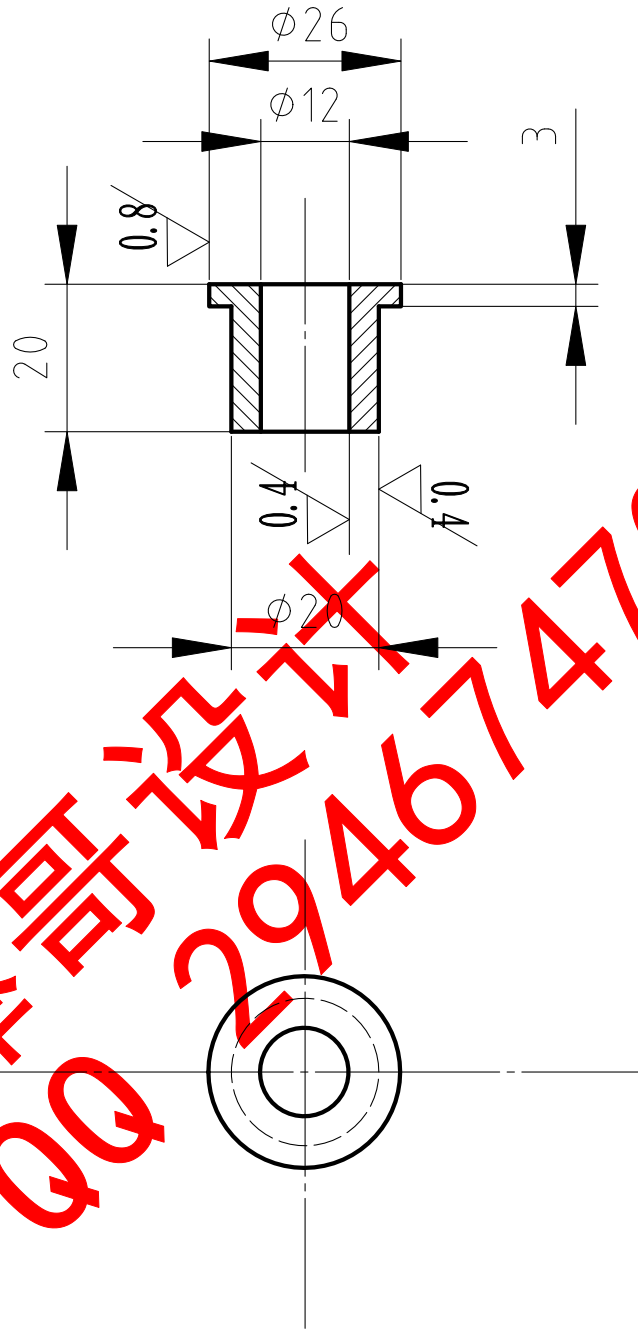

技术要求

						CrMn			太湖学院		
									导套		
标记	处数	分区	更改文件号	签名	年月日	阶段标记	重量	比例			
设计	沈靖雯		标准化		5月						
审核						共 张			第 张		
工艺			批准								

# A4-定位键

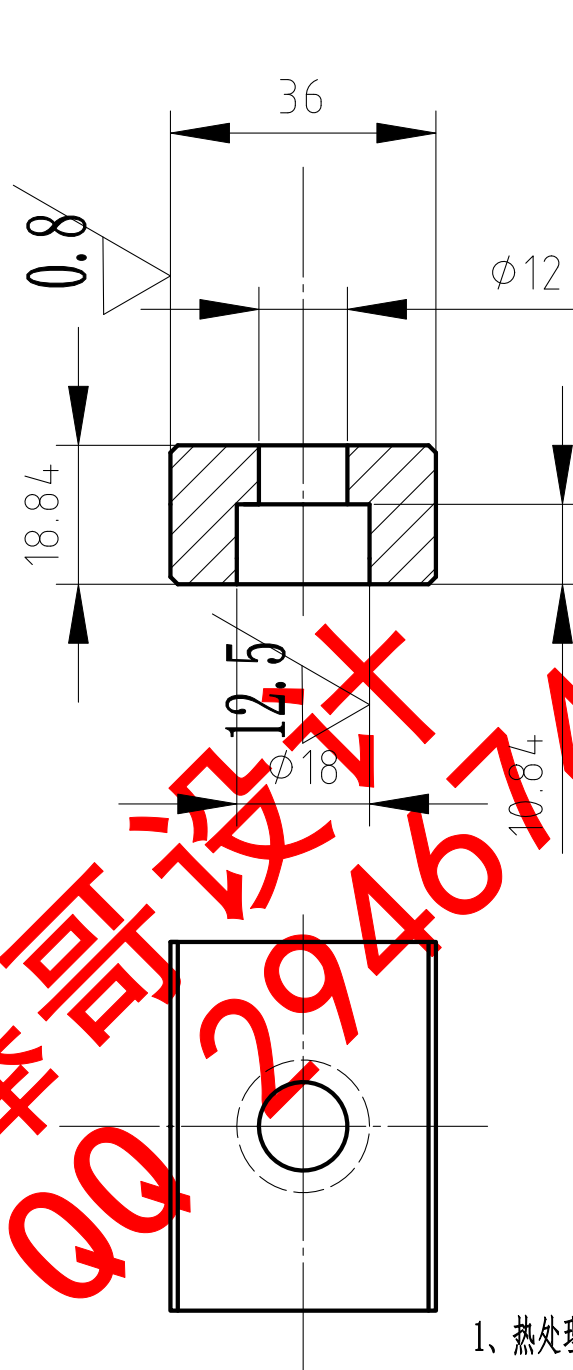

其余  $\nabla 6.3$

棒哥设计 QQ 29467473

## 技术要求

- 1、热处理：HRC40-45；
- 2、材料：45按GB 699-65《优质碳素钢结构钢钢号和一般条件》。

						45钢			太湖学院		
标记	处数	分区	更改文件号	签名	年月日				定位键		
设计	沈靖雯		标准化		5月	阶段标记	重量	比例			
审核								1:1			
工艺			批准			共 张 第 张					

其余  $\nabla 6.3$

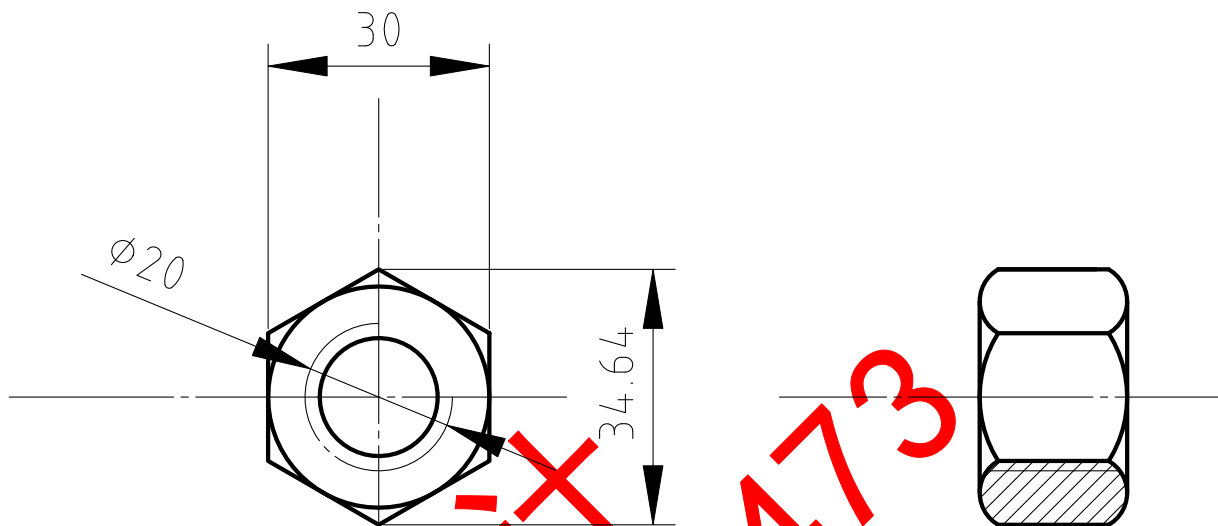

棒哥设计 QQ 29467473

## 技术要求

- 1、螺纹按三级精度制造；
- 2、锐边倒钝；
- 3、表面发蓝或其他防锈处理；
- 4、热处理：淬火HRC33-38。

						45钢			太湖学院	
									螺母	
标记	处数	分区	更改文件号	签名	年月日	阶段标记		重量	比例	
设计	沈靖雯		标准化		5月				1:1	
审核						共 张		第 张		
工艺			批准							

# A4-压紧螺钉

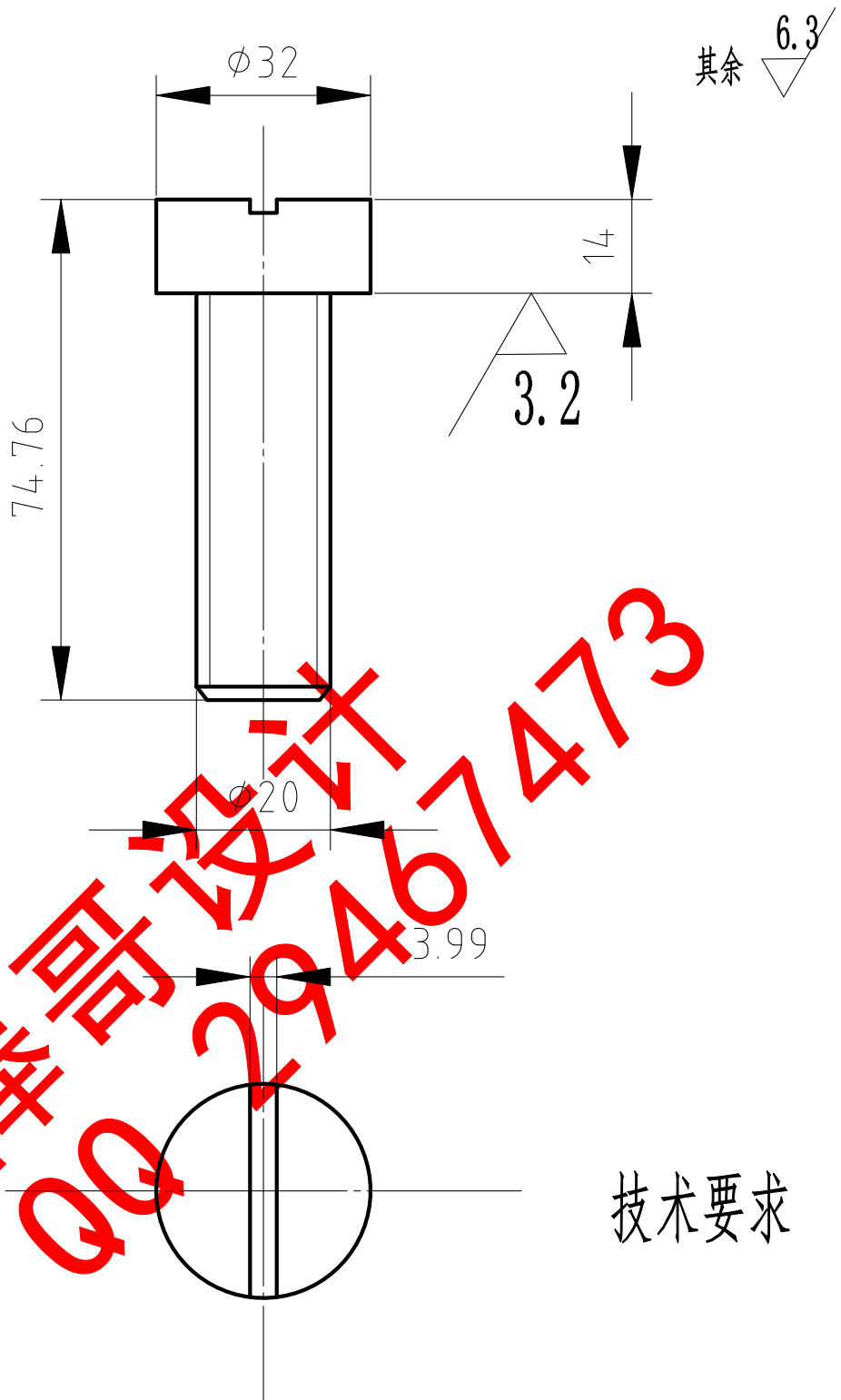

棒哥设计  
QQ 29467473

技术要求

						45钢			太湖学院		
									压紧螺钉		
标记	处数	分区	更改文件号	签名	年月日	阶段标记		重量	比例		
设计	沈靖雯		标准化		5月				1:1		
审核						共 张		第 张			
工艺			批准								