



中华人民共和国有色金属行业标准

YS/T 796—2012

钨 坩 埚

Tungsten crucible

2012-05-24 发布

2012-11-01 实施

中华人民共和国工业和信息化部 发布

前 言

本标准是按照 GB/T 1.1—2009 给出的规则起草的。

本标准由全国有色金属标准化技术委员会(SAC/TC 243)归口。

本标准起草单位:西北有色金属研究院、苏州先端稀有金属有限公司、西部金属材料股份有限公司。

本标准主要起草人:倪沛彤、朱梅生、艾建玲、李坚、段海青、陈绍楷、韩明臣。

钨 坩 埚

1 范围

本标准规定了钨坩埚的要求、试验方法、检验规则、标志、包装、运输、贮存、质量证明书和合同(或订货单)内容。

本标准适用于稀土冶炼、石英玻璃行业或其他行业用的、以粉末冶金法生产的钨坩埚。

2 规范性引用文件

下列文件对于本文件的应用是必不可少的。凡是注日期的引用文件,仅注日期的版本适用于本文件。凡是不注日期的引用文件,其最新版本(包括所有的修改单)适用于本文件。

GB/T 3458 钨粉

GB/T 3850 致密烧结金属材料与硬质合金密度测定方法

GB/T 4324(所有部分) 钨化学分析方法

3 要求

3.1 化学成分

产品的化学成分应符合 GB/T 3458 中 FW-1 牌号的要求。

3.2 产品的形状

产品的形状见图 1。

单位为毫米

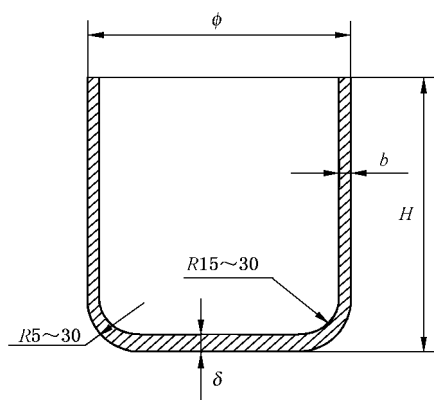

图 1 钨坩埚形状