



# 中华人民共和国国家标准

GB/T 6131.4—2006/ISO 3338-3:1996  
代替 GB/T 6131.4—1996

## 铣刀直柄 第4部分：螺纹柄的型式和尺寸

**Cylindrical shanks for milling cutters—  
Part 4: Types and sizes of threaded cylindrical shanks**

(ISO 3338-3:1996, Cylindrical shanks for milling cutters—  
Part 3: Dimensional characteristics of threaded cylindrical shanks, IDT)

2006-07-20 发布

2007-01-01 实施

中华人民共和国国家质量监督检验检疫总局  
中国国家标准化管理委员会 发布

## 前 言

GB/T 6131《铣刀直柄》分为四个部分：

- 第1部分：普通直柄的型式和尺寸；
- 第2部分：削平直柄的型式和尺寸；
- 第3部分：2°斜削平直柄的型式和尺寸；
- 第4部分：螺纹柄的型式和尺寸。

本部分为 GB/T 6131 的第 4 部分，本部分等同采用 ISO 3338-3:1996《铣刀直柄 第 3 部分：螺纹柄的尺寸特性》(英文版)。

本部分等同翻译 ISO 3338-3:1996。

为便于使用，本部分做了下列编辑性修改：

- 删除国际标准的前言；
- 用小数点‘.’代替作为小数点的逗号‘,’；
- 在规范性引用文件中，ISO 228-1:1994 用我国标准 GB/T 7307—2001 代替，ISO 866:1975 和 ISO 2540:1973 两个标准用我国标准 GB/T 145—2001 代替。

本部分代替 GB/T 6131.4—1996《铣刀直柄 第 4 部分：螺纹柄的型式和尺寸》。

本部分与 GB/T 6131.4—1996 相比主要变化如下：

- 增加了新的规范性引用文件；
- 删除了符号说明。

本部分由中国机械工业联合会提出。

本部分由全国刀具标准化技术委员会归口。

本部分起草单位：成都工具研究所。

本部分主要起草人：曾宇环、沈士昌。

本部分所代替标准的历次版本发布情况为：

- GB/T 6131—1985、GB/T 6131.4—1996。

# 铣刀直柄

## 第4部分：螺纹柄的型式和尺寸

### 1 范围

本部分规定了铣刀螺纹柄的型式和尺寸(直径 6 mm~32 mm)。

普通直柄、削平直柄和 2°斜削平直柄的型式和尺寸分别在 GB/T 6131.1、GB/T 6131.2 和 GB/T 6131.3中列出。

### 2 规范性引用文件

下列文件中的条款通过 GB/T 6131 本部分的引用而成为本部分的条款。凡是注日期的引用文件，其随后所有的修改单(不包括勘误的内容)或修订版均不适用于本部分，然而，鼓励根据本部分达成协议的各方研究是否可使用这些文件的最新版本。凡是不注日期的引用文件，其最新版本适用于本部分。

GB/T 145—2001 中心孔(idt ISO 866:1975)

GB/T 7307—2001 55°非密封管螺纹(eqv ISO 228-1:1994)

### 3 尺寸

见图 1 和表 1。

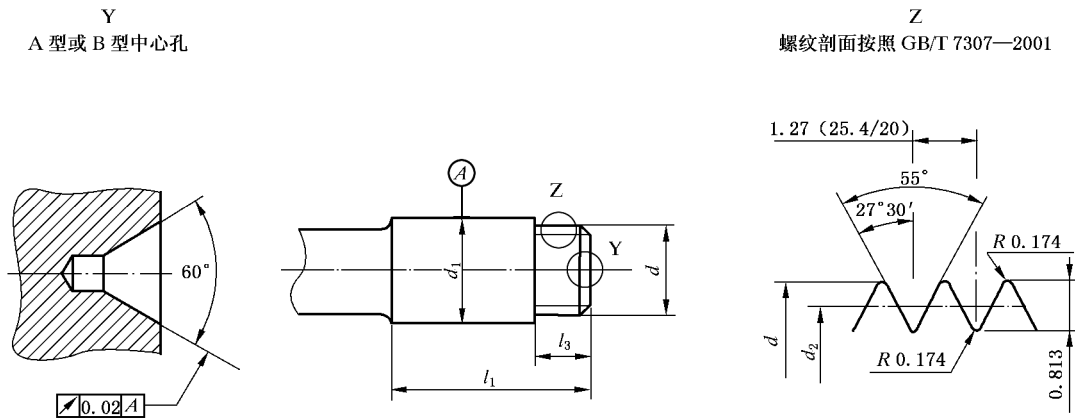

注：规定中心孔和柄部轴线之间的圆跳动公差，目的是保证立铣刀进入夹头时准确定位，这还取决于夹头有一个合适的精度。这种夹头是非标的。

图 1